

FASTAR

CB系列微型模组



法斯达传动

2019V1.0

目录

| | |
|--------|----|
| CB05系列 | 04 |
| CB05系列 | 08 |
| CB05系列 | 12 |
| CB05系列 | 16 |

微型模组

产品选用高精度的滚珠丝杠和导轨部件，同时搭配高性能的电机及驱动系统，为客户提供模块化一体式的直线运动执行系统。此系列产品具有高精度、高速度、高频率应用的特点，广泛应用于：工厂自动化、锂电池加工、光伏设备、食品包装机械、物流设备等应用领域。

- CB系列产品结构特点：机电一体化设计。
- 多种型号规格可选：**CB05**、**CB06**、**CB10**、**CB14**。
- 每种型号模组具有丰富的电机及驱动器选项。
- 每种型号模组均可配置一体化步进伺服电机，实现闭环控制。

凭借优秀的产品品质，高水平的应用技术以及快速灵活的服务，帮助客户缩短新品研发的周期和批量生产过程中系统集成的时间（人工成本），从而降低综合成本。





集成式步进伺服技术

创新性地将伺服控制技术融入步进电机之中，革命性地创造出具有全新优异性能表现的一体化运动控制终端。为客户提供集电机、驱动器、编码器、控制器于一体的解决方案。

- 智能型，内藏运动控制器
- 总线控制，多轴网络通讯
- 加强型电机，长寿命设计
- 高效率，高精度，高响应
- 低振动，低噪音，低发热



性能表

| 产品图 | 系列 (宽幅 x 高度 mm) | 导程 (mm) | 电机选项 | 重复定位精度 (mm) | 行程 (mm) | 最高速度 (mm/s) | 最大可搬运负载 (KG) | |
|---|--------------------|------------|------|----------------|-------------------------|----------------|--------------|------|
| | | | | | | | 水平使用 | 垂直使用 |
|  | CB05 (51X54) | 5 | 步进电机 | ± 0.01 | 50 ~ 500 (每 50 间隔) | 50 | 10 | 3 |
| | | | 步进伺服 | | | 100 | 10 | 3 |
| | | 10 | 步进电机 | | | 100 | 5 | 1.5 |
| | | | 步进伺服 | | | 200 | 5 | 1.5 |
|  | CB06 (65X60) | 5 | 步进电机 | ± 0.01 | 50 ~ 600 (每 50 间隔) | 50 | 30 | 10 |
| | | | 步进伺服 | | | 100 | 30 | 10 |
| | | 10 | 步进电机 | | | 100 | 15 | 5 |
| | | | 步进伺服 | | | 200 | 15 | 5 |
|  | CB10 (102X66) | 5 | 步进电机 | ± 0.01 | 100 ~ 1000 (每 50 间隔) | 50 | 50 | 12 |
| | | | 步进伺服 | | | 100 | 50 | 12 |
| | | 10 | 步进电机 | | | 100 | 30 | 8 |
| | | | 步进伺服 | | | 200 | 30 | 8 |
| | | 16 | 步进电机 | | | 160 | 22 | 5 |
| | | | 步进伺服 | | | 320 | 22 | 5 |
| | | 20 | 步进电机 | | | 200 | 18 | 3 |
| | | | 步进伺服 | | | 400 | 18 | 3 |
|  | CB14 (135X78) | 5 | 步进电机 | ± 0.01 | 100 ~ 1000 (每 50 间隔) | 50 | 95 | 27 |
| | | | 步进伺服 | | | 75 | 95 | 27 |
| | | 10 | 步进电机 | | | 100 | 75 | 18 |
| | | | 步进伺服 | | | 150 | 75 | 18 |
| | | 16 | 步进电机 | | | 160 | 44 | 7 |
| | | | 步进伺服 | | | 240 | 44 | 7 |
| | | 20 | 步进电机 | | | 200 | 35 | 6 |
| | | | 步进伺服 | | | 300 | 35 | 6 |

CB05 系列

- 重复精度: ± 0.01 mm
- 本体宽幅: 51 mm
- 钢带密封设计
- 一体式步进伺服可选

■ 订购型号

CB05 - 1N - D - 05 - 200 - 2 - 00

产品系列代码

| 代码 | 本体宽度 |
|------|------|
| CB05 | 51mm |

电机选项 *

| 代码 | 电机类型 |
|-------------|------------|
| 1N | 步进电机 (标准型) |
| 1B | 步进电机 (刹车型) |
| 2PA/2QA/2QR | 步进伺服 (一体型) |

电机安装位置 **

| 代码 | 安装位置 |
|----|------|
| D | 直联 |
| L | 左折 |
| R | 右折 |
| B | 下折 |

特殊定制代码

| | |
|----|-----|
| 00 | 标准型 |
| XX | 定制型 |

传感器配置代码

| 代码 | 传感器数量 |
|----|-------|
| 0 | 无 |
| 1 | 1 个 |
| 2 | 2 个 |
| 3 | 3 个 |

有效行程 (MAX:500mm)

50-500/ 每 50 间隔

导程选项

| 代码 | 导程 (mm) |
|----|---------|
| 05 | 5 |
| 10 | 10 |

注:

* 电机选项: 电机详细信息请参考配套的电机。

** 电机安装位置: 客户可以根据实际使用需求选择合适的电机安装位置, 详细信息请参考系统尺寸图。

CB05 系列

■ 技术参数

| | | | | | |
|-------------|----|-----------------|------|------|------|
| 重复定位精度 (mm) | | ± 0.01 | | | |
| 导程 (mm) | | 5 | | 10 | |
| 电机选项 | | 步进电机 | 步进伺服 | 步进电机 | 步进伺服 |
| 最高速度 (mm/s) | | 50 | 100 | 100 | 200 |
| 最大搬运重量 (KG) | 水平 | 10 | 10 | 5 | 5 |
| | 垂直 | 3 | 3 | 1.5 | 1.5 |
| 标准行程 (mm) | | 50-500/ 每 50 间隔 | | | |
| 滚珠丝杠 (mm) | | C7 Φ 12 | | | |
| 高刚性导轨 (mm) | | 24 x 8.5 | | | |
| 传感器 | 外置 | PM-T45(NPN) | | | |

■ 允许负载 - 力矩表

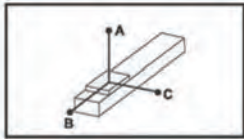

(单位: mm)

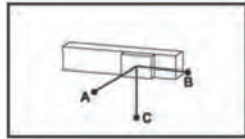

(单位: mm)

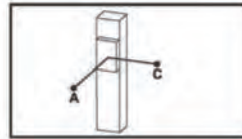

(单位: mm)

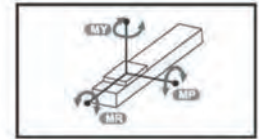

(单位: N.m)

| 水平安装 | | A | B | C |
|------------|-----|-----|----|-----|
| 导程 5mm | 4kg | 515 | 58 | 135 |
| | 7kg | 340 | 26 | 62 |
| 导程 10mm | 3kg | 433 | 87 | 180 |
| | 5kg | 223 | 33 | 75 |

| 墙面安装 | | A | B | C |
|------------|-----|-----|----|-----|
| 导程 5mm | 4kg | 107 | 24 | 380 |
| | 7kg | 31 | 0 | 195 |
| 导程 10mm | 3kg | 149 | 54 | 376 |
| | 5kg | 50 | 1 | 148 |

| 垂直安装 | | A | C |
|------------|-------|-----|-----|
| 导程 5mm | 3kg | 56 | 57 |
| 导程 10mm | 1.5kg | 125 | 125 |

| | |
|----|----|
| MY | 16 |
| MP | 20 |
| MR | 19 |

CB05 系列

■ 系统尺寸图 (单位: mm)

D 电机直连

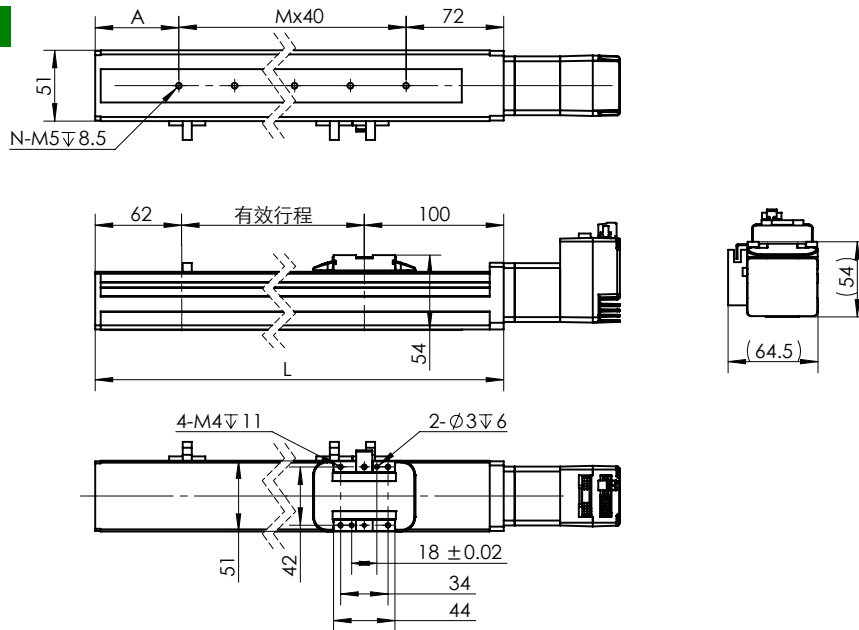

| 标准行程 | 50 | 100 | 150 | 200 | 250 | 300 | 350 | 400 | 450 | 500 |
|---------|-----|-----|-----|-----|-----|-----|-----|-----|-----|-----|
| L | 212 | 262 | 312 | 362 | 412 | 462 | 512 | 562 | 612 | 662 |
| A | 60 | 30 | 40 | 50 | 60 | 30 | 40 | 50 | 60 | 30 |
| M | 2 | 4 | 5 | 6 | 7 | 9 | 10 | 11 | 12 | 14 |
| N | 3 | 5 | 6 | 7 | 8 | 10 | 11 | 12 | 13 | 15 |
| 重量 (KG) | 2.1 | 2.2 | 2.3 | 2.4 | 2.5 | 2.7 | 2.8 | 2.8 | 3 | 3.1 |

注: 图、表中尺寸和重量均不包含电机。

L 电机左折

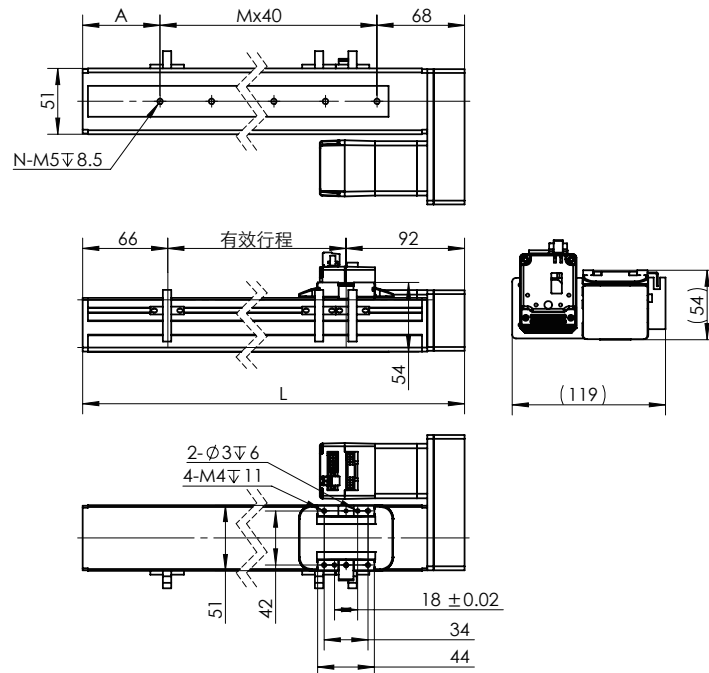

| 标准行程 | 50 | 100 | 150 | 200 | 250 | 300 | 350 | 400 | 450 | 500 |
|---------|-----|-----|-----|-----|-----|-----|-----|-----|-----|-----|
| L | 208 | 258 | 308 | 358 | 408 | 458 | 508 | 558 | 608 | 658 |
| A | 60 | 30 | 40 | 50 | 60 | 30 | 40 | 50 | 60 | 30 |
| M | 2 | 4 | 5 | 6 | 7 | 9 | 10 | 11 | 12 | 14 |
| N | 3 | 5 | 6 | 7 | 8 | 10 | 11 | 12 | 13 | 15 |
| 重量 (KG) | 2.1 | 2.2 | 2.3 | 2.4 | 2.5 | 2.7 | 2.8 | 2.8 | 3 | 3.1 |

注: 图、表中尺寸和重量均不包含电机。

CB05 系列

R 电机右折

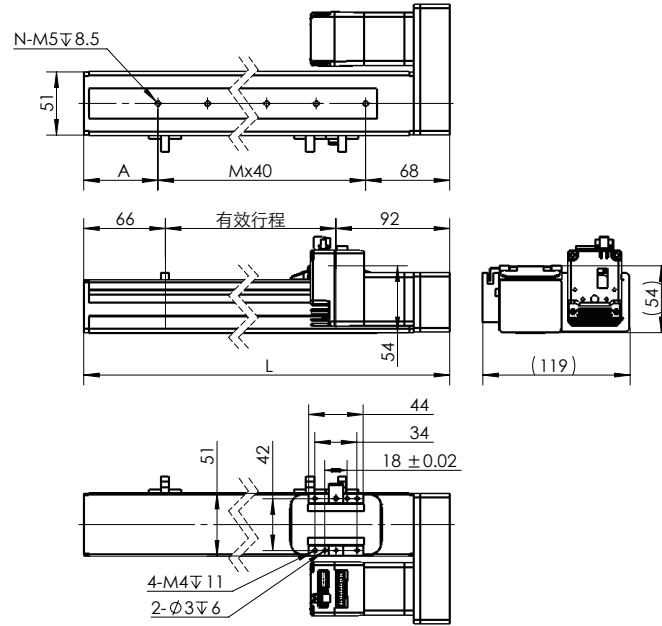

| 标准行程 | 50 | 100 | 150 | 200 | 250 | 300 | 350 | 400 | 450 | 500 |
|---------|-----|-----|-----|-----|-----|-----|-----|-----|-----|-----|
| L | 208 | 258 | 308 | 358 | 408 | 458 | 508 | 558 | 608 | 658 |
| A | 60 | 30 | 40 | 50 | 60 | 30 | 40 | 50 | 60 | 30 |
| M | 2 | 4 | 5 | 6 | 7 | 9 | 10 | 11 | 12 | 14 |
| N | 3 | 5 | 6 | 7 | 8 | 10 | 11 | 12 | 13 | 15 |
| 重量 (KG) | 2.1 | 2.2 | 2.3 | 2.4 | 2.5 | 2.7 | 2.8 | 2.8 | 3 | 3.1 |

注：图、表中尺寸和重量均不包含电机。

B 电机下折

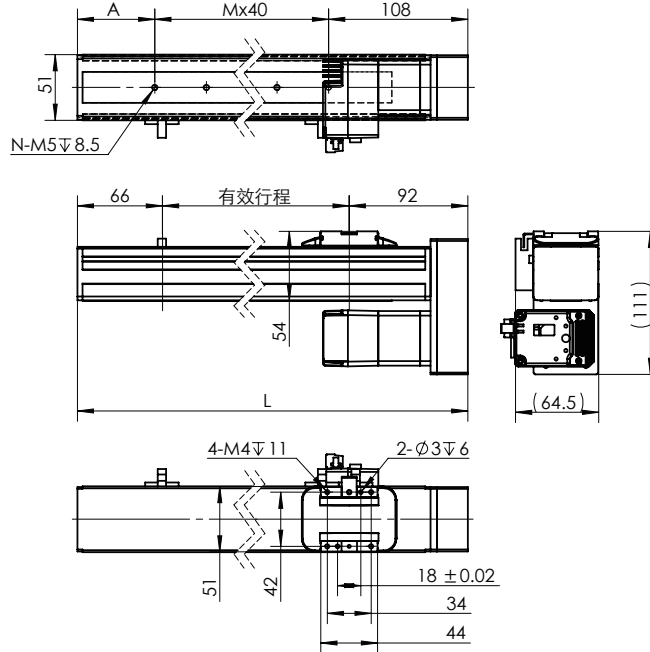

| 标准行程 | 50 | 100 | 150 | 200 | 250 | 300 | 350 | 400 | 450 | 500 |
|---------|-----|-----|-----|-----|-----|-----|-----|-----|-----|-----|
| L | 208 | 258 | 308 | 358 | 408 | 458 | 508 | 558 | 608 | 658 |
| A | 60 | 30 | 40 | 50 | 60 | 30 | 40 | 50 | 60 | 30 |
| M | 2 | 3 | 4 | 5 | 7 | 8 | 9 | 10 | 12 | 13 |
| N | 3 | 4 | 5 | 6 | 8 | 9 | 10 | 11 | 13 | 14 |
| 重量 (KG) | 2.1 | 2.2 | 2.3 | 2.4 | 2.5 | 2.7 | 2.8 | 2.8 | 3 | 3.1 |

注：

1. 图、表中尺寸和重量均不包含电机。

2. 电机下折时可能会遮挡部分安装孔，选型时请注意。

CB06 系列

- 重复精度：± 0.01 mm
- 本体宽幅：65 mm
- 钢带密封设计
- 一体式步进伺服可选



■ 订购型号

CB06 - 1N - D - 05 - 200 - 2 - 00

产品系列代码

| 代码 | 本体宽度 |
|------|------|
| CB06 | 65mm |

电机选项 *

| 代码 | 电机类型 |
|-------------|------------|
| 1N | 步进电机 (标准型) |
| 1B | 步进电机 (刹车型) |
| 2PA/2QA/2QR | 步进伺服 (一体型) |

电机安装位置 **

| 代码 | 安装位置 |
|----|------|
| D | 直联 |
| L | 左折 |
| R | 右折 |
| B | 下折 |

特殊定制代码

| | |
|----|-----|
| 00 | 标准型 |
| XX | 定制型 |

传感器配置代码

| 代码 | 传感器数量 |
|----|-------|
| 0 | 无 |
| 1 | 1 个 |
| 2 | 2 个 |
| 3 | 3 个 |

有效行程 (MAX:600mm)

50-600/ 每 50 间隔

导程选项

| 代码 | 导程 (mm) |
|----|---------|
| 05 | 5 |
| 10 | 10 |

注:

* 电机选项: 电机详细信息请参考配套的电机。

** 电机安装位置: 客户可以根据实际使用需求选择合适的电机安装位置, 详细信息请参考系统尺寸图。

CB06 系列

■ 技术参数

| | | | | | |
|-------------|----|-----------------|------|------|------|
| 重复定位精度 (mm) | | ± 0.01 | | | |
| 导程 (mm) | | 5 | | 10 | |
| 电机选项 | | 步进电机 | 步进伺服 | 步进电机 | 步进伺服 |
| 最高速度 (mm/s) | | 50 | 100 | 100 | 200 |
| 最大搬运重量 (KG) | 水平 | 30 | 30 | 15 | 15 |
| | 垂直 | 10 | 10 | 5 | 5 |
| 标准行程 (mm) | | 50-600/ 每 50 间隔 | | | |
| 滚珠丝杠 (mm) | | C7 Φ 12 | | | |
| 高刚性导轨 (mm) | | 42 x 9.5 | | | |
| 传感器 | 外置 | PM-T45(NPN) | | | |

■ 允许负载 - 力矩表

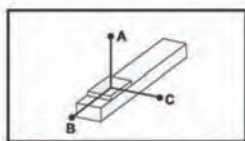

(单位: mm)

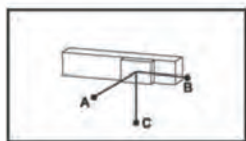

(单位: mm)

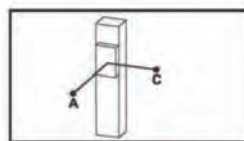

(单位: mm)

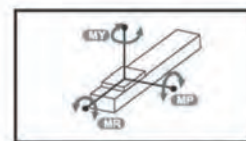

(单位: N.m)

| 水平安装 | | A | B | C |
|------------|------|-----|-----|-----|
| 导程 5mm | 10kg | 374 | 33 | 109 |
| | 30kg | 159 | 0 | 25 |
| | — | — | — | — |
| 导程 10mm | 3kg | 624 | 125 | 335 |
| | 8kg | 273 | 41 | 121 |
| | 15kg | 216 | 24 | 77 |

| 墙面安装 | | A | B | C |
|------------|------|-----|----|-----|
| 导程 5mm | 5kg | 204 | 45 | 530 |
| | 10kg | 72 | 0 | 245 |
| | 30kg | 0 | 0 | 0 |
| 导程 10mm | 3kg | 293 | 96 | 510 |
| | 8kg | 89 | 14 | 210 |
| | 15kg | 43 | 0 | 130 |

| 垂直安装 | | A | C |
|------------|------|-----|-----|
| 导程 5mm | 2kg | 171 | 172 |
| | 4kg | 73 | 74 |
| | 10kg | 23 | 26 |
| 导程 10mm | 1kg | 355 | 352 |
| | 2kg | 165 | 165 |
| | 5kg | 70 | 72 |

| | |
|----|----|
| MY | 70 |
| MP | 80 |
| MR | 75 |

CB06 系列

■ 系统尺寸图 (单位: mm)

D 电机直连

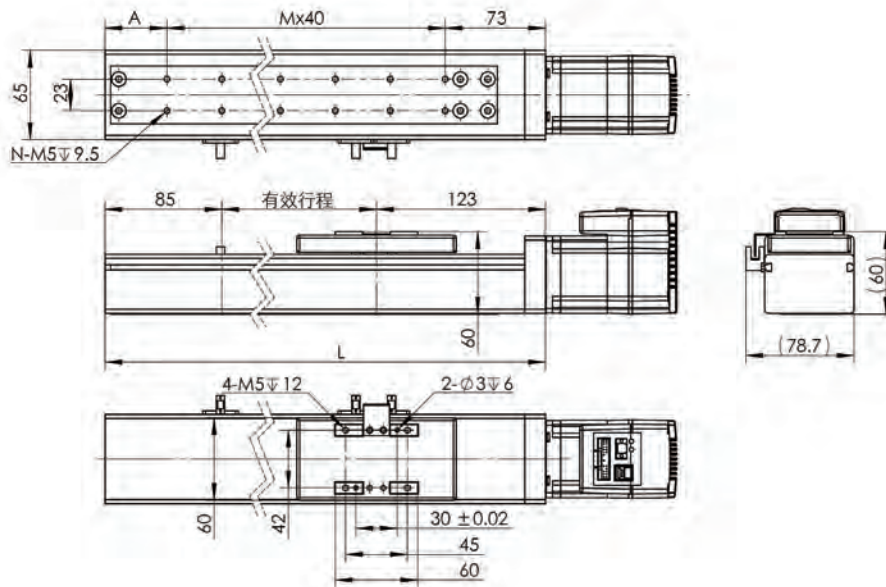

| 标准行程 | 100 | 150 | 200 | 250 | 300 | 350 | 400 | 450 | 500 | 550 | 600 |
|---------|-----|-----|-----|-----|-----|-----|-----|-----|-----|-----|-----|
| L | 308 | 358 | 408 | 458 | 508 | 558 | 608 | 658 | 708 | 758 | 808 |
| A | 35 | 45 | 55 | 65 | 35 | 45 | 55 | 65 | 35 | 45 | 55 |
| M | 5 | 6 | 7 | 8 | 10 | 11 | 12 | 13 | 15 | 16 | 17 |
| N | 12 | 14 | 16 | 18 | 22 | 24 | 26 | 28 | 32 | 34 | 36 |
| 重量 (KG) | 2.7 | 2.8 | 3 | 3.2 | 3.4 | 3.6 | 3.7 | 3.9 | 4.1 | 4.3 | 4.4 |

注: 图、表中尺寸和重量均不包含电机。

L 电机左折

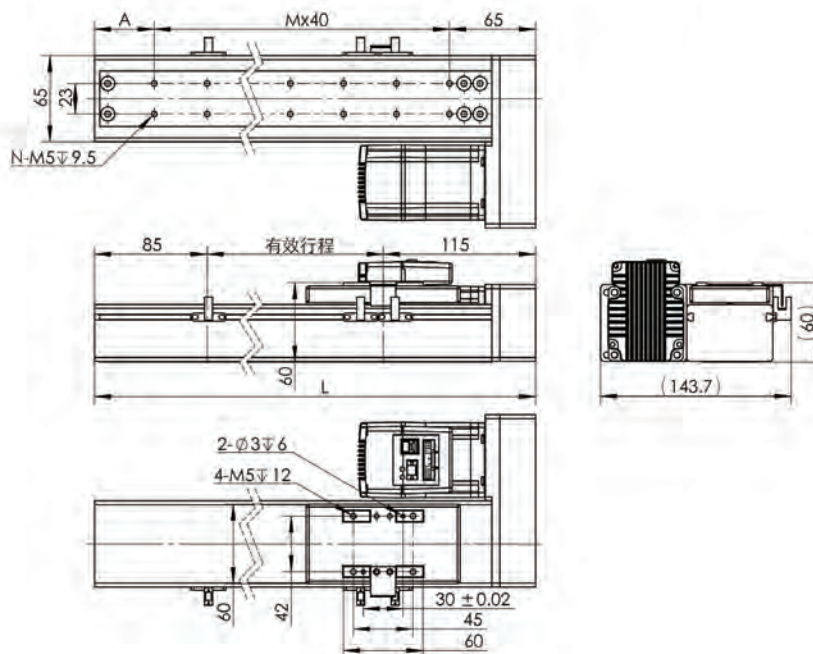

| 标准行程 | 100 | 150 | 200 | 250 | 300 | 350 | 400 | 450 | 500 | 550 | 600 |
|---------|-----|-----|-----|-----|-----|-----|-----|-----|-----|-----|-----|
| L | 300 | 350 | 400 | 450 | 500 | 550 | 600 | 650 | 700 | 750 | 800 |
| A | 35 | 45 | 55 | 65 | 35 | 45 | 55 | 65 | 35 | 45 | 55 |
| M | 5 | 6 | 7 | 8 | 10 | 11 | 12 | 13 | 15 | 16 | 17 |
| N | 12 | 14 | 16 | 18 | 22 | 24 | 26 | 28 | 32 | 34 | 36 |
| 重量 (KG) | 2.7 | 2.8 | 3 | 3.2 | 3.4 | 3.6 | 3.7 | 3.9 | 4.1 | 4.3 | 4.4 |

注: 图、表中尺寸和重量均不包含电机。

CB06 系列

R 电机右折

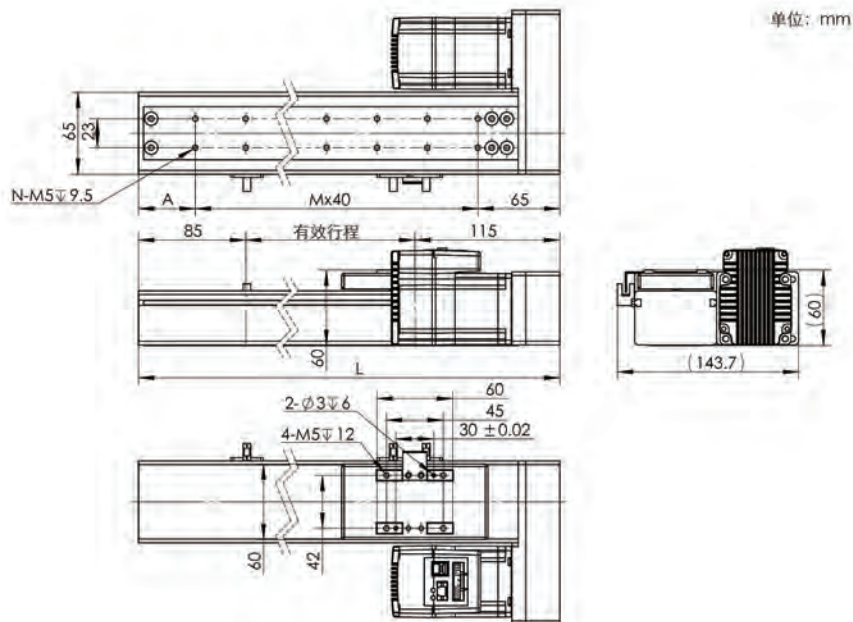

| 标准行程 | 100 | 150 | 200 | 250 | 300 | 350 | 400 | 450 | 500 | 550 | 600 |
|---------|-----|-----|-----|-----|-----|-----|-----|-----|-----|-----|-----|
| L | 300 | 350 | 400 | 450 | 500 | 550 | 600 | 650 | 700 | 750 | 800 |
| A | 35 | 45 | 55 | 65 | 35 | 45 | 55 | 65 | 35 | 45 | 55 |
| M | 5 | 6 | 7 | 8 | 10 | 11 | 12 | 13 | 15 | 16 | 17 |
| N | 12 | 14 | 16 | 18 | 22 | 24 | 26 | 28 | 32 | 34 | 36 |
| 重量 (KG) | 2.7 | 2.8 | 3 | 3.2 | 3.4 | 3.6 | 3.7 | 3.9 | 4.1 | 4.3 | 4.4 |

注：图、表中尺寸和重量均不包含电机。

B 电机下折

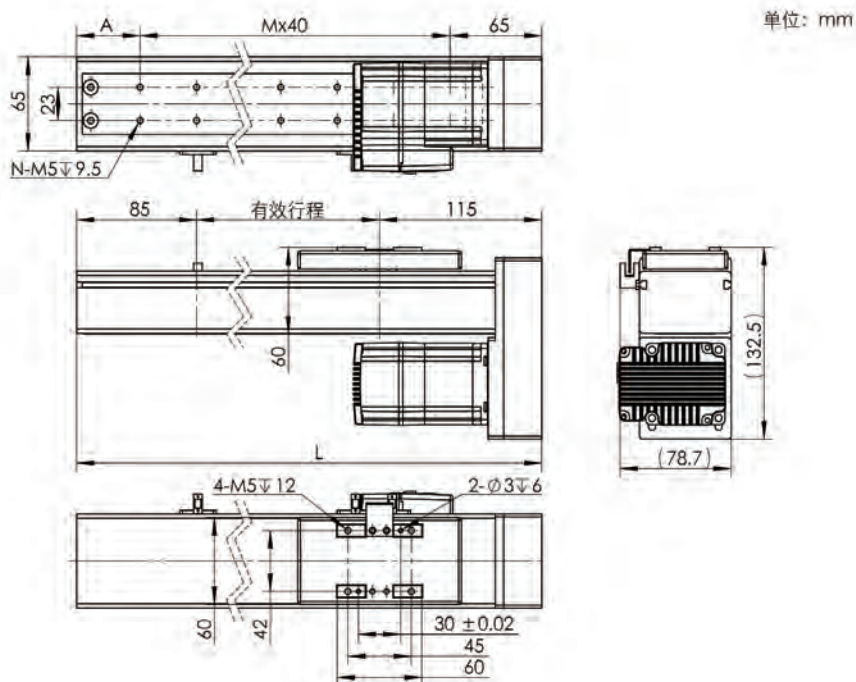

| 标准行程 | 100 | 150 | 200 | 250 | 300 | 350 | 400 | 450 | 500 | 550 | 600 |
|---------|-----|-----|-----|-----|-----|-----|-----|-----|-----|-----|-----|
| L | 300 | 350 | 400 | 450 | 500 | 550 | 600 | 650 | 700 | 750 | 800 |
| A | 35 | 45 | 55 | 65 | 35 | 45 | 55 | 65 | 35 | 45 | 55 |
| M | 5 | 6 | 7 | 8 | 10 | 11 | 12 | 13 | 15 | 16 | 17 |
| N | 12 | 14 | 16 | 18 | 22 | 24 | 26 | 28 | 32 | 34 | 36 |
| 重量 (KG) | 2.7 | 2.8 | 3 | 3.2 | 3.4 | 3.6 | 3.7 | 3.9 | 4.1 | 4.3 | 4.4 |

注：

1. 图、表中尺寸和重量均不包含电机。
2. 电机下折时可能会遮挡部分安装孔，选型时请注意。

CB10 系列

- 重复精度: ± 0.01 mm
- 本体宽幅: 102 mm
- 高刚性设计
- 一体式步进伺服可选



■ 订购型号

MCB10 - 1N - D - 05 - 500 - 2 - 00

产品系列代码

| 代码 | 本体宽度 |
|-------|-------|
| MCB10 | 102mm |

电机选项 *

| 代码 | 电机类型 |
|-------------|------------|
| 1N | 步进电机 (标准型) |
| 1B | 步进电机 (刹车型) |
| 2PA/2QA/2QR | 步进伺服 (一体型) |

电机安装位置 **

| 代码 | 安装位置 |
|----|------|
| D | 直联 |
| L | 左折 |
| R | 右折 |
| B | 下折 |

特殊定制代码

| | |
|----|-----|
| 00 | 标准型 |
| XX | 定制型 |

传感器配置代码

| 代码 | 传感器数量 |
|----|-------|
| 0 | 无 |
| 1 | 1 个 |
| 2 | 2 个 |
| 3 | 3 个 |

有效行程 (MAX:1000mm)

100-1000/ 每 50 间隔

导程选项

| 代码 | 导程 (mm) |
|----|---------|
| 05 | 5 |
| 10 | 10 |
| 16 | 16 |
| 20 | 20 |

注:

* 电机选项: 电机详细信息请参考配套的电机。

** 电机安装位置: 客户可以根据实际使用需求选择合适的电机安装位置, 详细信息请参考系统尺寸图。

CB10 系列

■ 技术参数

| | | | | | | | | | |
|-------------|----|-------------------|------|------|------|------|------|------|------|
| 重复定位精度 (mm) | | ± 0.01 | | | | | | | |
| 导程 (mm) | | 5 | | 10 | | 16 | | 20 | |
| 电机选项 | | 步进电机 | 步进伺服 | 步进电机 | 步进伺服 | 步进电机 | 步进伺服 | 步进电机 | 步进伺服 |
| 最高速度 (mm/s) | | 50 | 100 | 100 | 200 | 160 | 320 | 200 | 400 |
| 最大搬运重量 (KG) | 水平 | 50 | 50 | 30 | 30 | 22 | 22 | 18 | 18 |
| | 垂直 | 12 | 12 | 8 | 8 | 5 | 5 | 3 | 3 |
| 标准行程 (mm) | | 100-1000/ 每 50 间隔 | | | | | | | |
| 滚珠丝杠 (mm) | | C7 Φ 16 | | | | | | | |
| 高刚性导轨 (mm) | | 20 x 18 | | | | | | | |
| 传感器 | 外置 | PM-T45(NPN) | | | | | | | |

■ 允许负载 - 力矩表

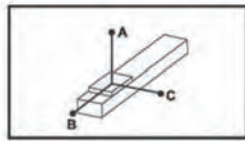

(单位: mm)

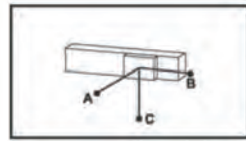

(单位: mm)

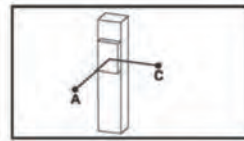

(单位: mm)

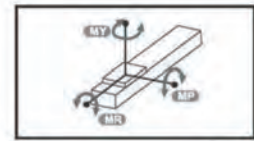

(单位: N.m)

| 水平安装 | | A | B | C |
|---------|------|-----|-----|-----|
| 导程 5mm | 30kg | 424 | 24 | 25 |
| | 50kg | 0 | 0 | 0 |
| | — | — | — | — |
| 导程 10mm | 15kg | 394 | 76 | 79 |
| | 25kg | 184 | 22 | 25 |
| | 30kg | 111 | — | — |
| 导程 16mm | 5kg | 937 | 282 | 259 |
| | 10kg | 487 | 121 | 116 |
| | 22kg | 236 | 40 | 44 |
| 导程 20mm | 5kg | 940 | 285 | 264 |
| | 10kg | 490 | 125 | 120 |
| | 15kg | 240 | 45 | 48 |

| 墙面安装 | | A | B | C |
|---------|------|-----|-----|------|
| 导程 5mm | 10kg | 105 | 50 | 1400 |
| | 20kg | 22 | 0 | 538 |
| | 30kg | 0 | 0 | 0 |
| 导程 10mm | 10kg | 100 | 50 | 545 |
| | 20kg | 20 | 0 | 221 |
| | 30kg | 0 | 0 | 0 |
| 导程 16mm | 5kg | 116 | 58 | 605 |
| | 10kg | 24 | 0 | 253 |
| | 22kg | 0 | 0 | 0 |
| 导程 20mm | 5kg | 251 | 211 | 903 |
| | 10kg | 97 | 49 | 436 |
| | 15kg | 23 | 0 | 153 |

| 垂直安装 | | A | C |
|---------|------|-----|-----|
| 导程 5mm | 5kg | 100 | 145 |
| | 10kg | 50 | 90 |
| | 12kg | 23 | 63 |
| 导程 10mm | 4kg | 335 | 375 |
| | 6kg | 140 | 180 |
| | 8kg | 100 | 140 |
| 导程 16mm | 1kg | 680 | 680 |
| | 2kg | 620 | 620 |
| | 5kg | 310 | 350 |
| 导程 20mm | 1kg | 645 | 645 |
| | 2kg | 580 | 580 |
| | 3kg | 310 | 350 |

| | |
|----|-----|
| MY | 110 |
| MP | 110 |
| MR | 120 |

CB10 系列

■ 系统尺寸图 (单位: mm)

D 电机直连

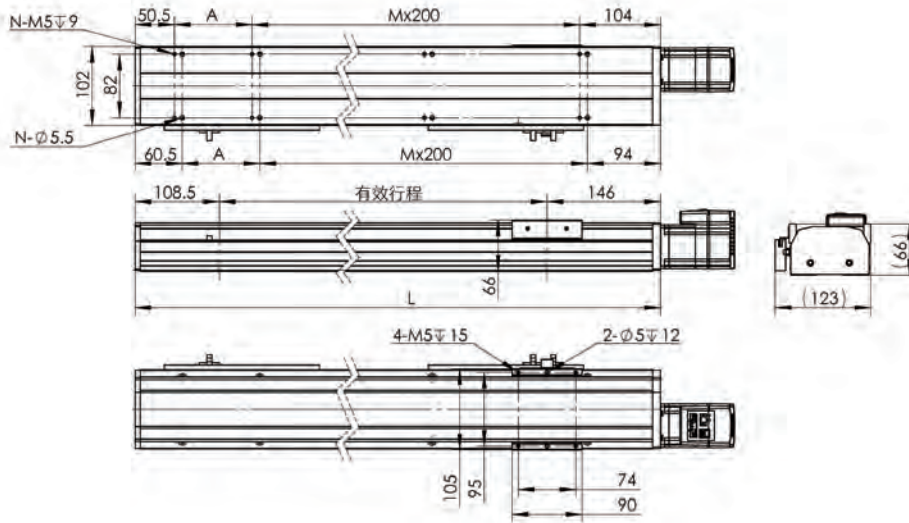

| 标准行程 | 100 | 150 | 200 | 250 | 300 | 350 | 400 | 450 | 500 | 550 | 600 | 650 | 700 | 750 | 800 | 850 | 900 | 950 | 1000 |
|---------|-------|-------|-------|-------|-------|-------|-------|-------|-------|-------|-------|-------|-------|--------|--------|--------|--------|--------|--------|
| L | 354.5 | 404.5 | 454.5 | 504.5 | 554.5 | 604.5 | 654.5 | 704.5 | 754.5 | 804.5 | 854.5 | 904.5 | 954.5 | 1004.5 | 1054.5 | 1104.5 | 1154.5 | 1204.5 | 1254.5 |
| A | 200 | 50 | 100 | 150 | 200 | 50 | 100 | 150 | 200 | 50 | 100 | 150 | 200 | 50 | 100 | 150 | 200 | 50 | 100 |
| M | 0 | 1 | 1 | 1 | 1 | 2 | 2 | 2 | 2 | 3 | 3 | 3 | 3 | 4 | 4 | 4 | 4 | 5 | 5 |
| N | 4 | 6 | 6 | 6 | 6 | 8 | 8 | 8 | 8 | 10 | 10 | 10 | 10 | 12 | 12 | 12 | 12 | 14 | 14 |
| 重量 (KG) | 5.5 | 5.8 | 6.2 | 6.6 | 7 | 7.4 | 7.8 | 8.2 | 8.5 | 8.9 | 9.3 | 9.7 | 10.1 | 10.5 | 10.9 | 11.2 | 11.6 | 2 | 12.4 |

注: 图、表中尺寸和重量均不包含电机。

L 电机左折

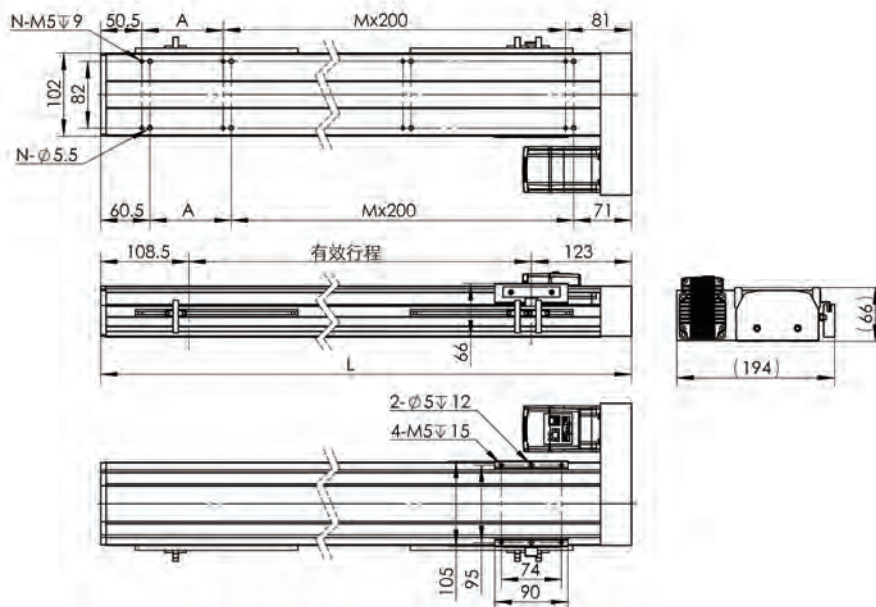

| 标准行程 | 100 | 150 | 200 | 250 | 300 | 350 | 400 | 450 | 500 | 550 | 600 | 650 | 700 | 750 | 800 | 850 | 900 | 950 | 1000 |
|---------|-------|-------|-------|-------|-------|-------|-------|-------|-------|-------|-------|-------|-------|-------|--------|--------|--------|--------|--------|
| L | 331.5 | 381.5 | 431.5 | 481.5 | 531.5 | 581.5 | 631.5 | 681.5 | 731.5 | 781.5 | 831.5 | 881.5 | 931.5 | 981.5 | 1031.5 | 1081.5 | 1131.5 | 1181.5 | 1231.5 |
| A | 200 | 50 | 100 | 150 | 200 | 50 | 100 | 150 | 200 | 50 | 100 | 150 | 200 | 50 | 100 | 150 | 200 | 50 | 100 |
| M | 0 | 1 | 1 | 1 | 1 | 2 | 2 | 2 | 2 | 3 | 3 | 3 | 3 | 4 | 4 | 4 | 4 | 5 | 5 |
| N | 4 | 6 | 6 | 6 | 6 | 8 | 8 | 8 | 8 | 10 | 10 | 10 | 10 | 12 | 12 | 12 | 12 | 14 | 14 |
| 重量 (KG) | 5.5 | 5.8 | 6.2 | 6.6 | 7 | 7.4 | 7.8 | 8.2 | 8.5 | 8.9 | 9.3 | 9.7 | 10.1 | 10.5 | 10.9 | 11.2 | 11.6 | 2 | 12.4 |

注: 图、表中尺寸和重量均不包含电机。

CB10 系列

R 电机右折

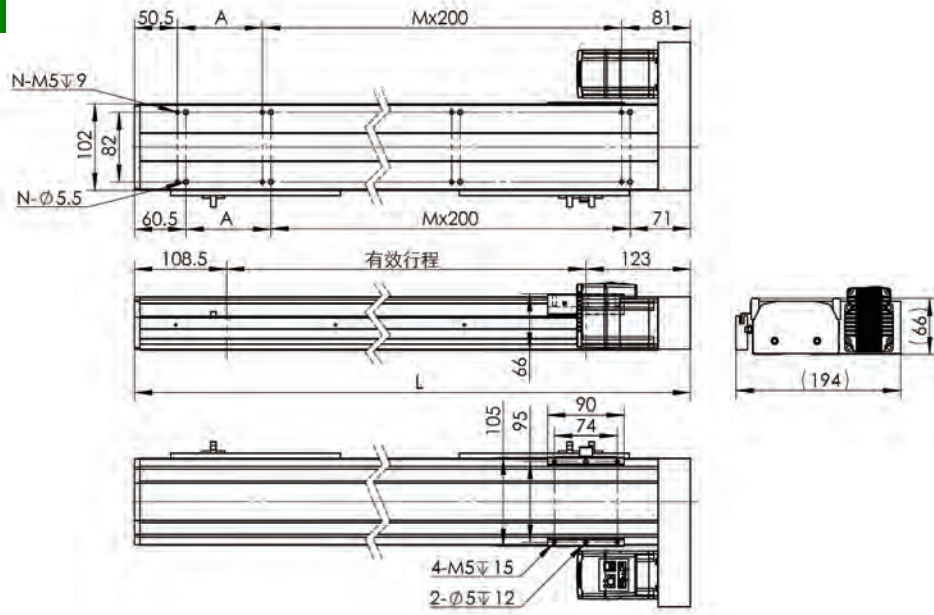

| 标准行程 | 100 | 150 | 200 | 250 | 300 | 350 | 400 | 450 | 500 | 550 | 600 | 650 | 700 | 750 | 800 | 850 | 900 | 950 | 1000 |
|---------|-------|-------|-------|-------|-------|-------|-------|-------|-------|-------|-------|-------|-------|-------|--------|--------|--------|--------|--------|
| L | 331.5 | 381.5 | 431.5 | 481.5 | 531.5 | 581.5 | 631.5 | 681.5 | 731.5 | 781.5 | 831.5 | 881.5 | 931.5 | 981.5 | 1031.5 | 1081.5 | 1131.5 | 1181.5 | 1231.5 |
| A | 200 | 50 | 100 | 150 | 200 | 50 | 100 | 150 | 200 | 50 | 100 | 150 | 200 | 50 | 100 | 150 | 200 | 50 | 100 |
| M | 0 | 1 | 1 | 1 | 1 | 2 | 2 | 2 | 2 | 3 | 3 | 3 | 3 | 4 | 4 | 4 | 4 | 5 | 5 |
| N | 4 | 6 | 6 | 6 | 6 | 8 | 8 | 8 | 8 | 10 | 10 | 10 | 10 | 12 | 12 | 12 | 12 | 14 | 14 |
| 重量 (KG) | 5.5 | 5.8 | 6.2 | 6.6 | 7 | 7.4 | 7.8 | 8.2 | 8.5 | 8.9 | 9.3 | 9.7 | 10.1 | 10.5 | 10.9 | 11.2 | 11.6 | 2 | 12.4 |

注：图、表中尺寸和重量均不包含电机。

B 电机下折

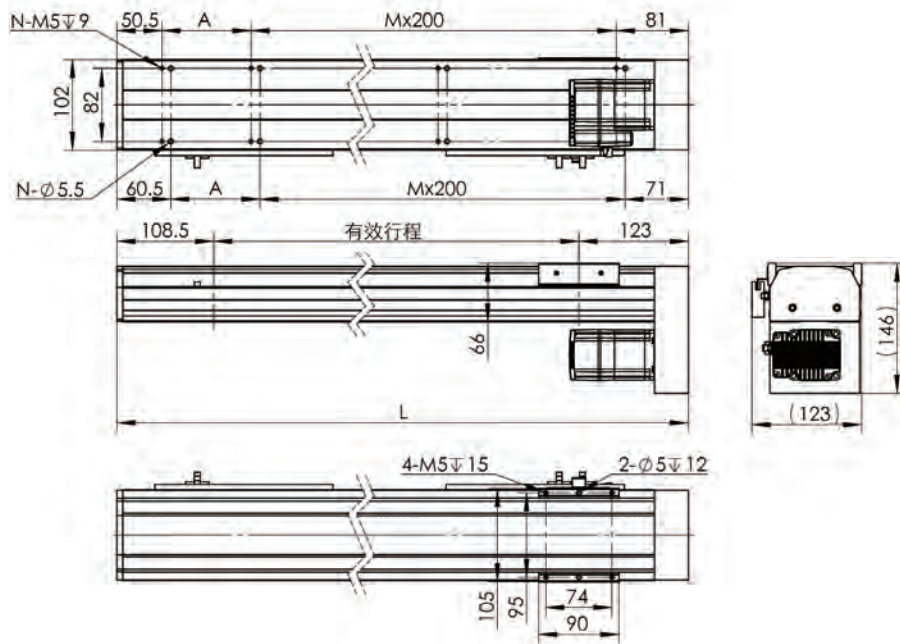

| 标准行程 | 100 | 150 | 200 | 250 | 300 | 350 | 400 | 450 | 500 | 550 | 600 | 650 | 700 | 750 | 800 | 850 | 900 | 950 | 1000 |
|---------|-------|-------|-------|-------|-------|-------|-------|-------|-------|-------|-------|-------|-------|-------|--------|--------|--------|--------|--------|
| L | 331.5 | 381.5 | 431.5 | 481.5 | 531.5 | 581.5 | 631.5 | 681.5 | 731.5 | 781.5 | 831.5 | 881.5 | 931.5 | 981.5 | 1031.5 | 1081.5 | 1131.5 | 1181.5 | 1231.5 |
| A | 200 | 50 | 100 | 150 | 200 | 50 | 100 | 150 | 200 | 50 | 100 | 150 | 200 | 50 | 100 | 150 | 200 | 50 | 100 |
| M | 0 | 1 | 1 | 1 | 1 | 2 | 2 | 2 | 2 | 3 | 3 | 3 | 3 | 4 | 4 | 4 | 4 | 5 | 5 |
| N | 4 | 6 | 6 | 6 | 6 | 8 | 8 | 8 | 8 | 10 | 10 | 10 | 10 | 12 | 12 | 12 | 12 | 14 | 14 |
| 重量 (KG) | 5.5 | 5.8 | 6.2 | 6.6 | 7 | 7.4 | 7.8 | 8.2 | 8.5 | 8.9 | 9.3 | 9.7 | 10.1 | 10.5 | 10.9 | 11.2 | 11.6 | 2 | 12.4 |

注：

1. 图、表中尺寸和重量均不包含电机。
2. 电机下折时可能会遮挡部分安装孔，选型时请注意。

CB14 系列

- 重复精度: ± 0.01 mm
- 本体宽幅: 135 mm
- 高刚性设计
- 一体式步进伺服可选



■ 订购型号

CB14 - 1N - D - 05 - 500 - 2 - 00

产品系列代码

| 代码 | 本体宽度 |
|------|-------|
| CB14 | 135mm |

电机选项 *

| 代码 | 电机类型 |
|-------------|------------|
| 1N | 步进电机 (标准型) |
| 1B | 步进电机 (刹车型) |
| 2PA/2QA/2QR | 步进伺服 (一体型) |

电机安装位置 **

| 代码 | 安装位置 |
|----|------|
| D | 直联 |
| L | 左折 |
| R | 右折 |
| B | 下折 |

特殊定制代码

| | |
|----|-----|
| 00 | 标准型 |
| XX | 定制型 |

传感器配置代码

| 代码 | 传感器数量 |
|----|-------|
| 0 | 无 |
| 1 | 1 个 |
| 2 | 2 个 |
| 3 | 3 个 |

有效行程 (MAX:1000mm)

100-1000/ 每 50 间隔

导程选项

| 代码 | 导程 (mm) |
|----|---------|
| 05 | 5 |
| 10 | 10 |
| 16 | 16 |
| 20 | 20 |

注:

* 电机选项: 电机详细信息请参考配套的电机。

** 电机安装位置: 客户可以根据实际使用需求选择合适的电机安装位置, 详细信息请参考系统尺寸图。

CB14 系列

■ 技术参数

| | | | | | | | | | |
|-------------|----|-------------------|------|------|------|------|------|------|------|
| 重复定位精度 (mm) | | ±0.01 | | | | | | | |
| 导程 (mm) | | 5 | | 10 | | 16 | | 20 | |
| 电机选项 | | 步进电机 | 步进伺服 | 步进电机 | 步进伺服 | 步进电机 | 步进伺服 | 步进电机 | 步进伺服 |
| 最高速度 (mm/s) | | 50 | 75 | 100 | 150 | 160 | 240 | 200 | 300 |
| 最大搬运重量 (KG) | 水平 | 95 | 95 | 75 | 75 | 44 | 44 | 35 | 35 |
| | 垂直 | 27 | 27 | 18 | 18 | 7 | 7 | 6 | 6 |
| 标准行程 (mm) | | 100-1000/ 每 50 间隔 | | | | | | | |
| 滚珠丝杠 (mm) | | C7 Φ 16 | | | | | | | |
| 高刚性导轨 (mm) | | 15 x 12.5 | | | | | | | |
| 传感器 | 外置 | PM-T45(NPN) | | | | | | | |

■ 允许负载 - 力矩表

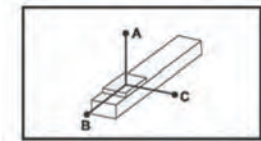

(单位: mm)

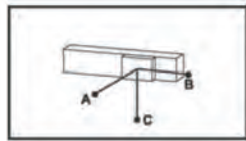

(单位: mm)

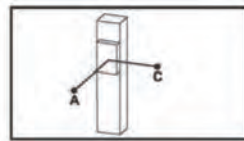

(单位: mm)

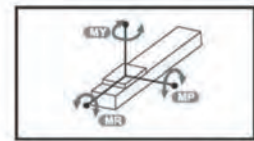

(单位: N.m)

| 水平安装 | | A | B | C |
|---------|------|------|------|-----|
| 导程 5mm | 60kg | 2448 | 316 | 322 |
| | 80kg | 2197 | 247 | 257 |
| | 95kg | 2005 | 207 | 219 |
| 导程 10mm | 30kg | 1958 | 370 | 490 |
| | 50kg | 1660 | 370 | 333 |
| | 75kg | 1725 | 247 | 243 |
| 导程 16mm | 10kg | 2265 | 1674 | 961 |
| | 20kg | 1402 | 855 | 537 |
| | 44kg | 1047 | 445 | 324 |
| 导程 20mm | 10kg | 2263 | 1672 | 958 |
| | 20kg | 1400 | 852 | 535 |
| | 35kg | 1052 | 448 | 328 |

| 墙面安装 | | A | B | C |
|---------|------|-----|------|------|
| 导程 5mm | 60kg | 204 | 112 | 1394 |
| | 80kg | 130 | 57 | 1115 |
| | 95kg | 85 | 24 | 895 |
| 导程 10mm | 30kg | 414 | 333 | 1277 |
| | 50kg | 235 | 157 | 929 |
| | 75kg | 129 | 57 | 751 |
| 导程 16mm | 10kg | 461 | 372 | 1410 |
| | 20kg | 264 | 178 | 1027 |
| | 44kg | 148 | 69 | 832 |
| 导程 20mm | 10kg | 997 | 1217 | 1709 |
| | 20kg | 513 | 555 | 985 |
| | 35kg | 268 | 231 | 640 |

| 垂直安装 | | A | C |
|---------|------|------|------|
| 导程 5mm | 20kg | 762 | 614 |
| | 25kg | 607 | 489 |
| | 27kg | 498 | 483 |
| 导程 10mm | 10kg | 1365 | 1101 |
| | 15kg | 901 | 727 |
| | 18kg | 674 | 543 |
| 导程 16mm | 2kg | 2420 | 2031 |
| | 4kg | 1690 | 1360 |
| | 7kg | 1300 | 1050 |
| 导程 20mm | 6kg | 1695 | 1361 |
| | — | — | — |
| | — | — | — |

| | |
|----|-----|
| MY | 551 |
| MP | 552 |
| MR | 485 |

CB14 系列

■ 系统尺寸图 (单位: mm)

D 电机直连

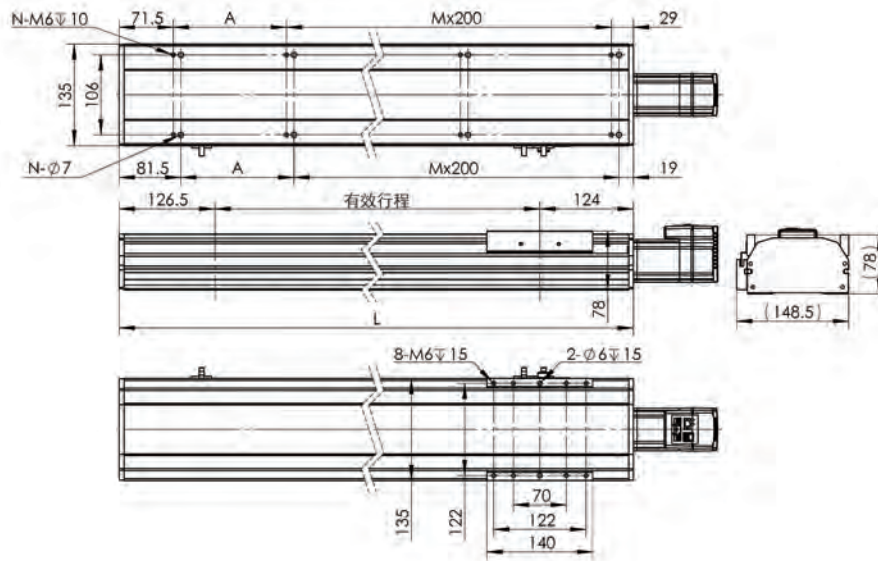

| 标准行程 | 100 | 150 | 200 | 250 | 300 | 350 | 400 | 450 | 500 | 550 | 600 | 650 | 700 | 750 | 800 | 850 | 900 | 950 | 1000 |
|---------|-------|-------|-------|-------|-------|-------|-------|-------|-------|-------|-------|-------|-------|--------|--------|--------|--------|--------|--------|
| L | 350.5 | 400.5 | 450.5 | 500.5 | 550.5 | 600.5 | 650.5 | 700.5 | 750.5 | 800.5 | 850.5 | 900.5 | 950.5 | 1000.5 | 1050.5 | 1100.5 | 1150.5 | 1200.5 | 1250.5 |
| A | 50 | 100 | 150 | 200 | 50 | 100 | 150 | 200 | 50 | 100 | 150 | 200 | 50 | 100 | 150 | 200 | 50 | 100 | 150 |
| M | 1 | 1 | 1 | 1 | 2 | 2 | 2 | 2 | 3 | 3 | 3 | 3 | 4 | 4 | 4 | 4 | 5 | 5 | 5 |
| N | 6 | 6 | 6 | 6 | 8 | 8 | 8 | 8 | 10 | 10 | 10 | 10 | 12 | 12 | 12 | 12 | 14 | 14 | 14 |
| 重量 (KG) | 7.6 | 8 | 8.5 | 9 | 9.5 | 10 | 10.4 | 11 | 11.4 | 12 | 12.4 | 12.9 | 13.4 | 13.9 | 14.4 | 14.9 | 15.4 | 15.9 | 16.3 |

注: 图、表中尺寸和重量均不包含电机。

L 电机左折

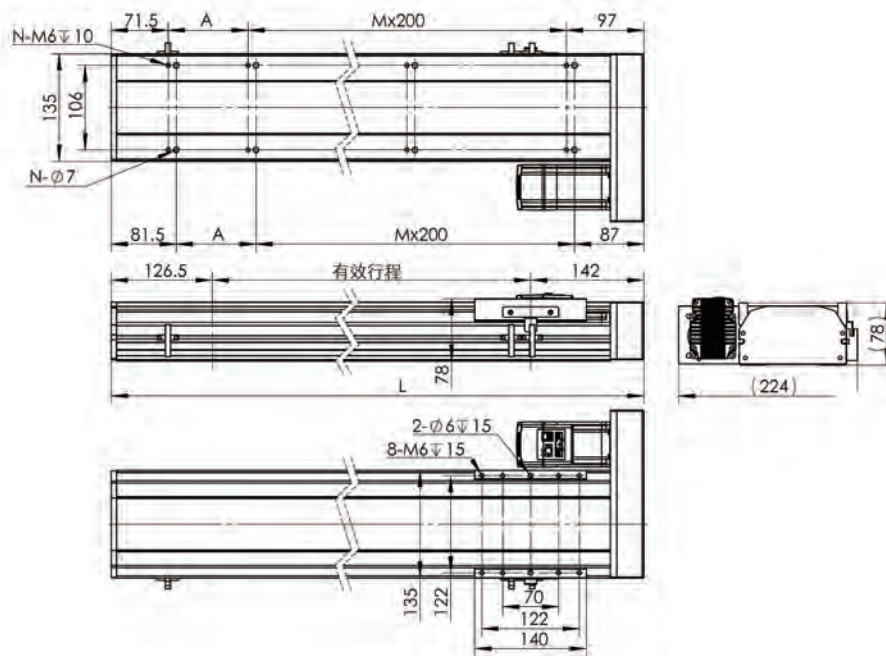

| 标准行程 | 100 | 150 | 200 | 250 | 300 | 350 | 400 | 450 | 500 | 550 | 600 | 650 | 700 | 750 | 800 | 850 | 900 | 950 | 1000 |
|---------|-------|-------|-------|-------|-------|-------|-------|-------|-------|-------|-------|-------|-------|--------|--------|--------|--------|--------|--------|
| L | 368.5 | 418.5 | 468.5 | 518.5 | 568.5 | 618.5 | 668.5 | 718.5 | 768.5 | 818.5 | 868.5 | 918.5 | 968.5 | 1018.5 | 1068.5 | 1118.5 | 1168.5 | 1218.5 | 1268.5 |
| A | 200 | 50 | 100 | 150 | 200 | 50 | 100 | 150 | 200 | 50 | 100 | 150 | 200 | 50 | 100 | 150 | 200 | 50 | 100 |
| M | 0 | 1 | 1 | 1 | 1 | 2 | 2 | 2 | 2 | 3 | 3 | 3 | 3 | 4 | 4 | 4 | 4 | 5 | 5 |
| N | 4 | 6 | 6 | 6 | 6 | 8 | 8 | 8 | 8 | 10 | 10 | 10 | 10 | 12 | 12 | 12 | 12 | 14 | 14 |
| 重量 (KG) | 7.6 | 8 | 8.5 | 9 | 9.5 | 10 | 10.4 | 11 | 11.4 | 12 | 12.4 | 12.9 | 13.4 | 13.9 | 14.4 | 14.9 | 15.4 | 15.9 | 16.3 |

注: 图、表中尺寸和重量均不包含电机。

CB14 系列

R 电机右折

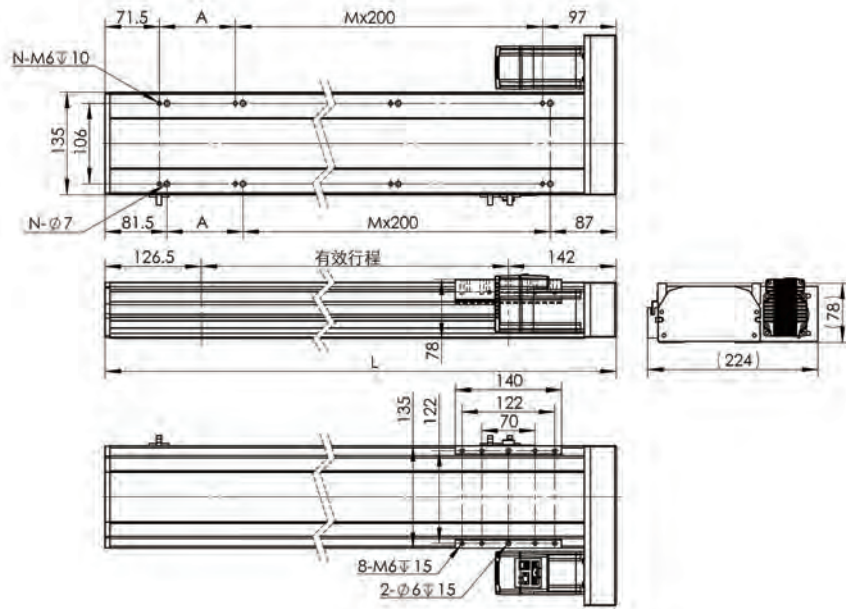

| 标准行程 | 100 | 150 | 200 | 250 | 300 | 350 | 400 | 450 | 500 | 550 | 600 | 650 | 700 | 750 | 800 | 850 | 900 | 950 | 1000 |
|---------|-------|-------|-------|-------|-------|-------|-------|-------|-------|-------|-------|-------|-------|--------|--------|--------|--------|--------|--------|
| L | 368.5 | 418.5 | 468.5 | 518.5 | 568.5 | 618.5 | 668.5 | 718.5 | 768.5 | 818.5 | 868.5 | 918.5 | 968.5 | 1018.5 | 1068.5 | 1118.5 | 1168.5 | 1218.5 | 1268.5 |
| A | 200 | 50 | 100 | 150 | 200 | 50 | 100 | 150 | 200 | 50 | 100 | 150 | 200 | 50 | 100 | 150 | 200 | 50 | 100 |
| M | 0 | 1 | 1 | 1 | 1 | 2 | 2 | 2 | 2 | 3 | 3 | 3 | 3 | 4 | 4 | 4 | 4 | 5 | 5 |
| N | 4 | 6 | 6 | 6 | 6 | 8 | 8 | 8 | 8 | 10 | 10 | 10 | 10 | 12 | 12 | 12 | 12 | 14 | 14 |
| 重量 (KG) | 7.6 | 8 | 8.5 | 9 | 9.5 | 10 | 10.4 | 11 | 11.4 | 12 | 12.4 | 12.9 | 13.4 | 13.9 | 14.4 | 14.9 | 15.4 | 15.9 | 16.3 |

注：图、表中尺寸和重量均不包含电机。

B 电机下折

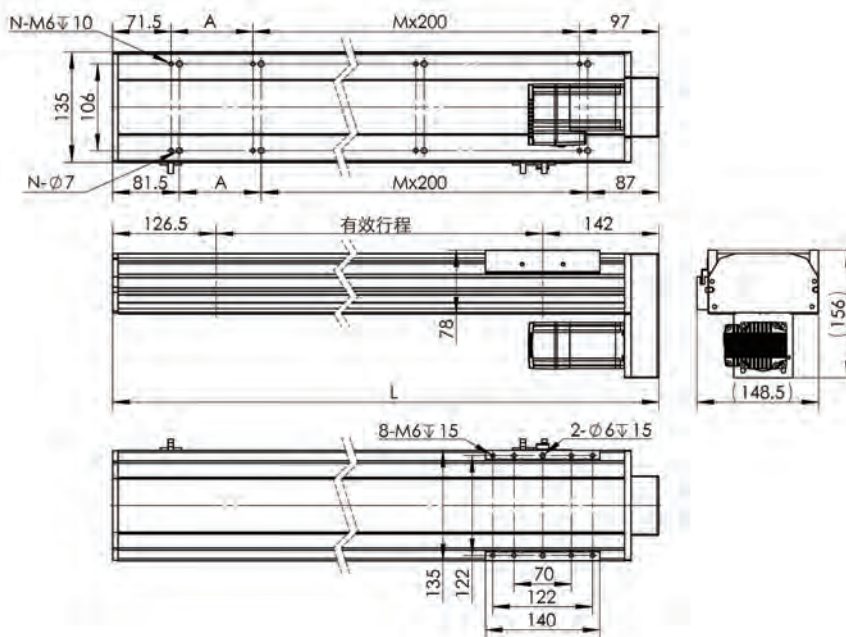

| 标准行程 | 100 | 150 | 200 | 250 | 300 | 350 | 400 | 450 | 500 | 550 | 600 | 650 | 700 | 750 | 800 | 850 | 900 | 950 | 1000 |
|---------|-------|-------|-------|-------|-------|-------|-------|-------|-------|-------|-------|-------|-------|--------|--------|--------|--------|--------|--------|
| L | 368.5 | 418.5 | 468.5 | 518.5 | 568.5 | 618.5 | 668.5 | 718.5 | 768.5 | 818.5 | 868.5 | 918.5 | 968.5 | 1018.5 | 1068.5 | 1118.5 | 1168.5 | 1218.5 | 1268.5 |
| A | 200 | 50 | 100 | 150 | 200 | 50 | 100 | 150 | 200 | 50 | 100 | 150 | 200 | 50 | 100 | 150 | 200 | 50 | 100 |
| M | 0 | 1 | 1 | 1 | 1 | 2 | 2 | 2 | 2 | 3 | 3 | 3 | 3 | 4 | 4 | 4 | 4 | 5 | 5 |
| N | 4 | 6 | 6 | 6 | 6 | 8 | 8 | 8 | 8 | 10 | 10 | 10 | 10 | 12 | 12 | 12 | 12 | 14 | 14 |
| 重量 (KG) | 7.6 | 8 | 8.5 | 9 | 9.5 | 10 | 10.4 | 11 | 11.4 | 12 | 12.4 | 12.9 | 13.4 | 13.9 | 14.4 | 14.9 | 15.4 | 15.9 | 16.3 |

注：

1. 图、表中尺寸和重量均不包含电机。
2. 电机下折时可能会遮挡部分安装孔，选型时请注意。

法斯达传动

2019V1.0